

ИНФОРМАЦИОННЫЙ БЮЛЛЕТЕНЬ

Тема: Изменение хомута кронштейна передней опоры на двигателях ЯМЗ-238НД4-4 всех исполнений

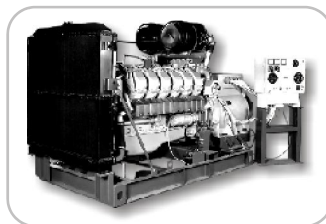
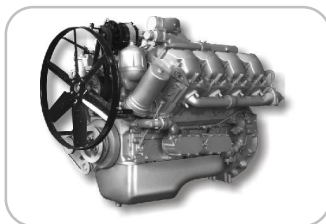

**ДВИГАТЕЛИ, КОРОБКИ ПЕРЕДАЧ, СЦЕПЛЕНИЯ, СИЛОВЫЕ УСТАНОВКИ, ЭЛЕКТРОАГРЕГАТЫ,
ТОПЛИВОПОДАЮЩИЕ СИСТЕМЫ**

Довести до сведения:	Технического директора (сервис-менеджера)	Начальника цеха	Менеджера по запасным частям	Мастеров (бригадиров)	Приемщиков	Технических специалистов			
	*	*	*	*		*	*	*	*

Тема/проблема: **Тема: Изменение хомута кронштейна передней опоры на двигателях ЯМЗ-238НД4-4 всех исполнений**

Модель: ЯМЗ-238НД4-4 всех исполнений

Рынки сбыта: все

Уважаемые коллеги!

Сообщаем Вам, с 1 ноября 2012 года, на двигателях ЯМЗ-238НД4-4 всех исполнений взамен хомута кронштейна передней опоры 238НБ-1001010 (рис. 2, фото 2), устанавливается хомут кронштейна передней опоры 238НД5-1001010 (рис. 1, фото 1).



Рис.1 Хомут кронштейна передней опоры 238НД5-1001010 вид сверху.



Хомут имеет срез

Фото 1. Хомут кронштейна передней опоры 238НД5-1001010

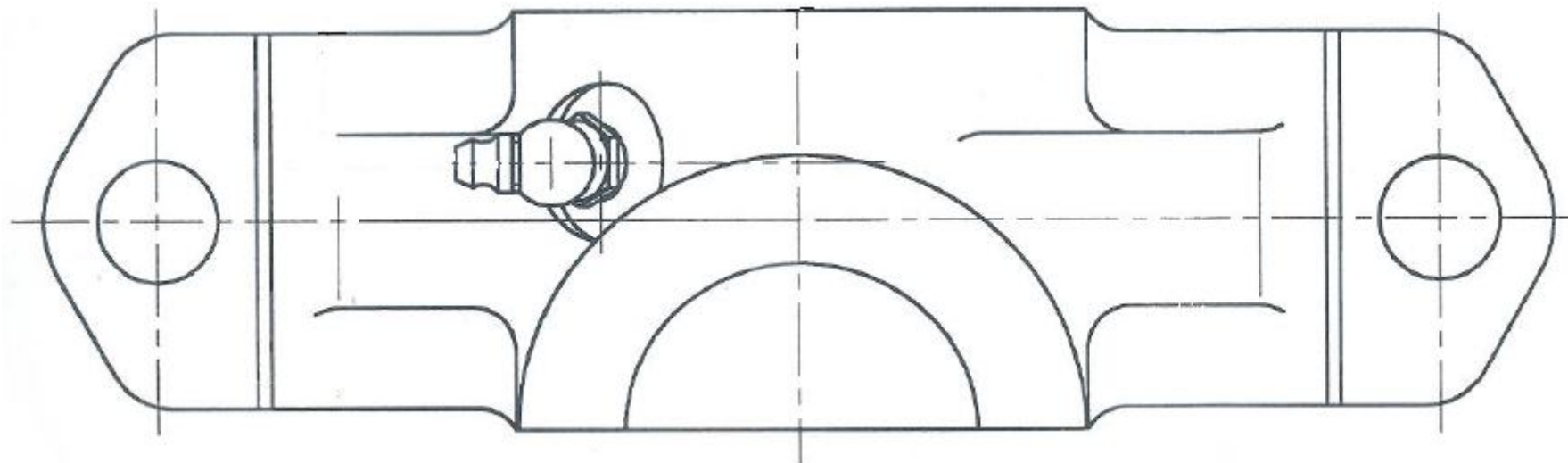
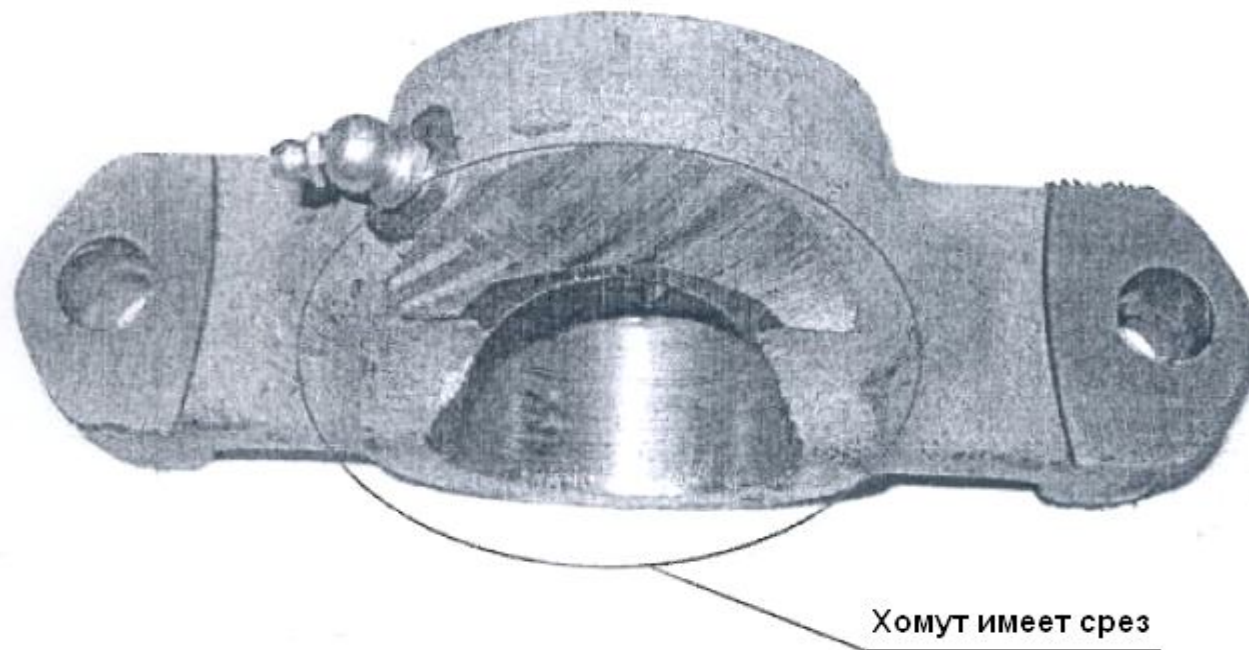
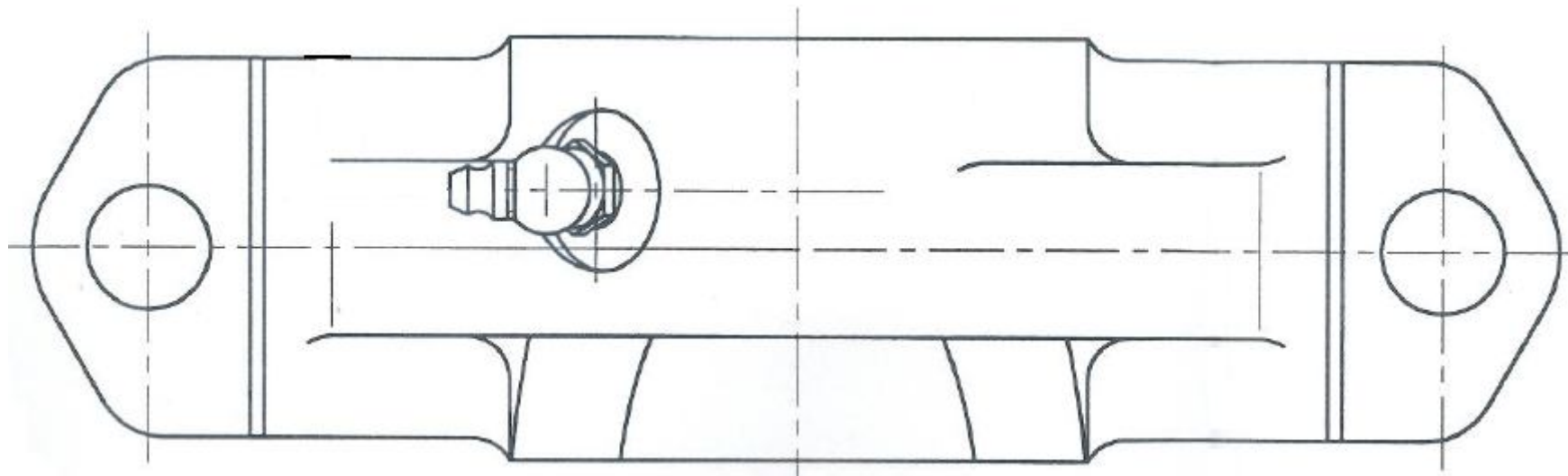

Рис. 2 Хомут кронштейна передней опоры 238НБ-1001010 вид сверху.

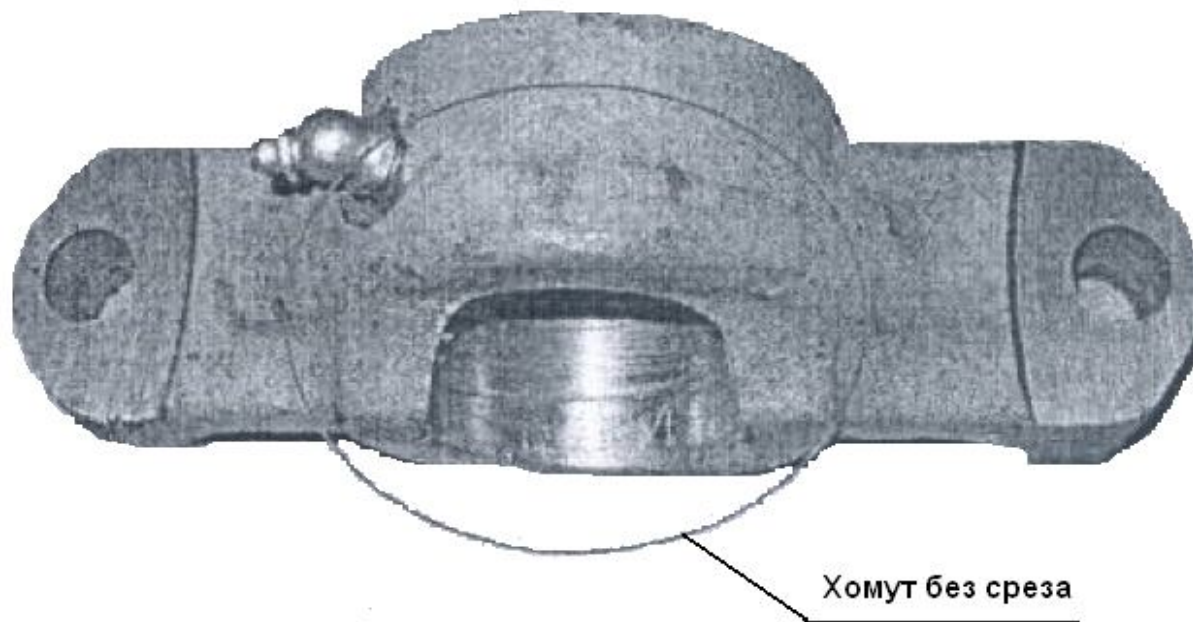

Фото 2 Хомут кронштейна передней опоры 238НБ-1001010.