

# ИНФОРМАЦИОННЫЙ БЮЛЛЕТЕНЬ

Тема: Применение болтов 201456-П29ГМ с преднанесенным герметиком на масляных картерах двигателей ЯМЗ V6, V8 всех модификаций, комплектаций и исполнений

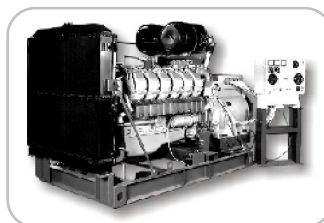
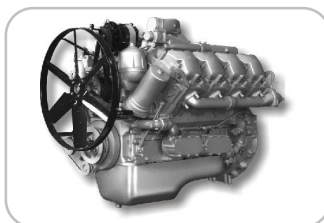

**ДВИГАТЕЛИ, КОРОБКИ ПЕРЕДАЧ, СЦЕПЛЕНИЯ, СИЛОВЫЕ УСТАНОВКИ, ЭЛЕКТРОАГРЕГАТЫ,  
ТОПЛИВОПОДАЮЩИЕ СИСТЕМЫ**

Довести до сведения:	Технического директора (сервис-менеджера)	Начальника цеха	Менеджера по запасным частям	Мастеров (бригадиров)	Приемщиков	Технических специалистов			
	*	*	*	*		*	*	*	*

Тема/проблема: **Тема: Применение болтов 201456-П29ГМ с преднанесенным герметиком на масляных картерах двигателей ЯМЗ V6, V8 всех модификаций, комплектаций и исполнений**

Модель: двигатели ЯМЗ V6, V8 всех модификаций, комплектаций и исполнений

Рынки сбыта: все

Уважаемые коллеги!

Сообщаем Вам, что установку масляных картеров на двигателях V6, V8 всех модификаций, комплектаций и исполнений производства ОАО «Автодизель» производят с использованием болтов **201456-П29 ГМ** с преднанесенным герметиком **«Локтайд 5061»** рис. 1.

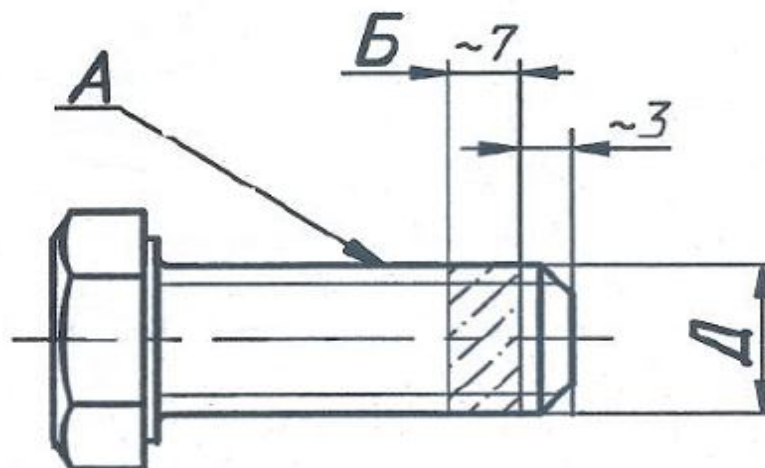

Рис.1

При проведении ремонта допускается использовать болт **201456-П29**, при этом: на поверхность **А**, ограниченную размером **Б**, нанести равномерно по диаметру **Д** герметик предварительного нанесения **«Локтайд 5061»**.

Заусенцы, задиры, вмятины, масляные и другие загрязнения на поверхности резьбы перед нанесением герметика не допускаются. Поверхность резьбы должна быть очищена от продуктов коррозии до степени Sa 2 ½ по международному стандарту ISO 8501-1. Деталь подвергнуть сушке при температуре 60°С±2°С в течение 30 мин. Толщина покрытия 0,1...0,5 мм.

Допускается наличие наплывов герметика высотой 0,5 мм не более. На поверхности покрытия не допускаются пузыри, трещины и повреждения, снижающие толщину покрытия.