

ИНФОРМАЦИОННЫЙ БЮЛЛЕТЕНЬ

Тема: Применение трубок высокого давления с измененными фланцами на двигателях V6, V8 всех модификаций, комплектаций и исполнений производства ОАО «Автодизель»

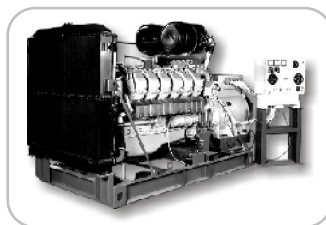
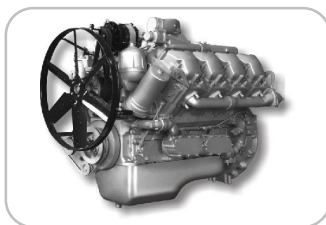

ДВИГАТЕЛИ, КОРОБКИ ПЕРЕДАЧ, СЦЕПЛЕНИЯ, СИЛОВЫЕ УСТАНОВКИ, ЭЛЕКТРОАГРЕГАТЫ,
ТОПЛИВОПОДАЮЩИЕ СИСТЕМЫ

Довести до сведения:	Технического директора (сервис-менеджера)	Начальника цеха	Менеджера по запасным частям	Мастеров (бригадиров)	Приемщиков	Технических специалистов			
	*	*	*	*		*	*	*	*

Тема/проблема: **Тема: Применение трубок высокого давления с измененными фланцами на двигателях V6, V8 всех модификаций, комплектаций и исполнений производства ОАО «Автодизель»**

Модель: V6, V8 всех модификаций, комплектаций и исполнений производства ОАО «Автодизель»

Рынки сбыта: все

Уважаемые коллеги!

Сообщаем Вам, что с мая 2013 года на топливопроводах высокого давления двигателей V6, V8 всех модификаций, комплектаций и исполнений производства ОАО «Автодизель», взамен **фланца 7511.1104345**, **шайбы 7511.1104342** и **втулки нажимной 7511.1104359** применяется **фланец нажимной 6562.1104342** и **фланец 6562.1104345**. Таблица 1.

Таблица 1.

До изменения (рис. 1)			Поставка в зап. части	После изменения (рис. 2)			Взаимозаменяемость
Обозначение	Наименование	Кол-во		Обозначение	Наименование	Кол-во	
7511.1104345	Фланец	1	Н	6562.1104345	Фланец	2	-
7511.1104342	Шайба 8	1	Н	-	-	-	-
7511.1104359	Втулка нажимная	1	Н	-	-	-	-
-	-	-	-	6562.1104342	Фланец нажимной	1	-
312670-П29	Шайба 7	2	-	312670-П29	Шайба 7	2	-
314721-П29	Гайка соединительная	2	-	314721-П29	Гайка соединительная	2	-
7511.1104344	Уплотнитель	1	-	7511.1104344	Уплотнитель	1	-
236-1104308-Г	Топливопровод высокого давления	1	Н	236-1104308-Г1	Топливопровод высокого давления	1	В
236HE-1104308	Топливопровод высокого давления	1	Н	236HE-1104308-А	Топливопровод высокого давления	1	В
7511.1104308-10	Топливопровод высокого давления	1	Н	7511.1104308-11	Топливопровод высокого давления	1	В

В - взаимозаменяемость сохранена
Н - в запчасти не поставляется

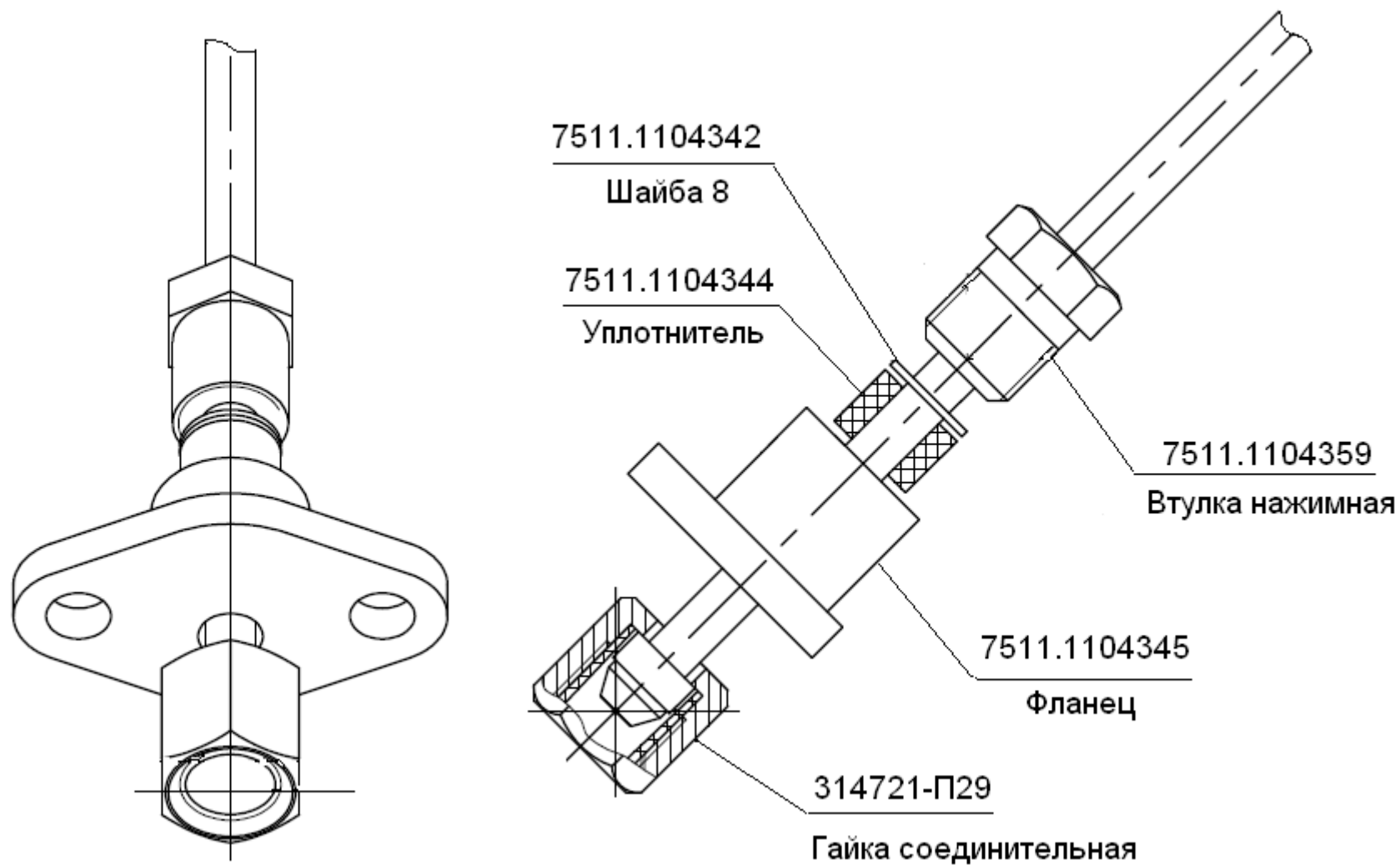

Рис. 1 До изменения

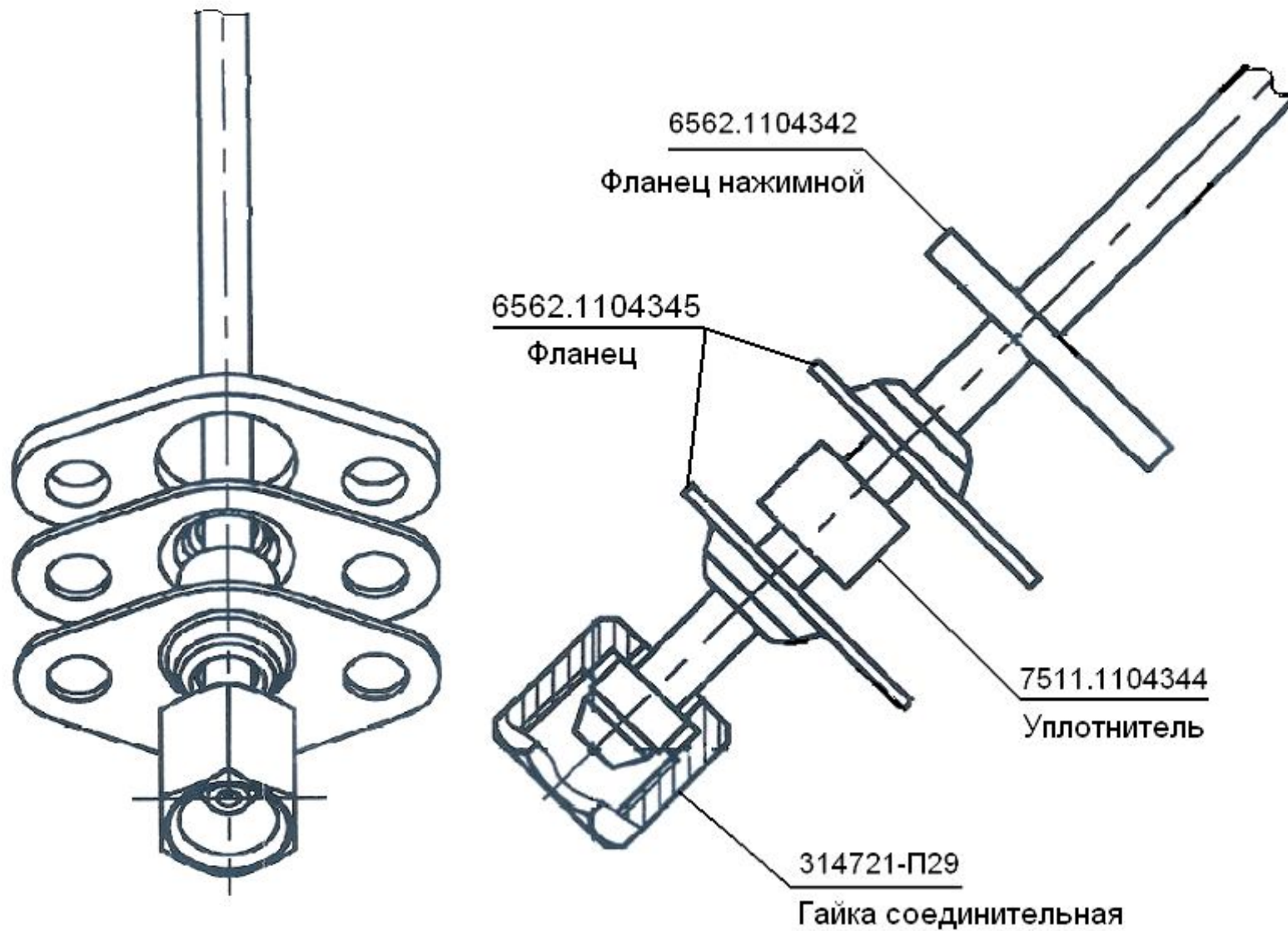

Рис. 2 После изменения