

# Информационный бюллетень №182

Применение трубки подвода масла к ТНВД производства ЯЗДА измененной конструкции на двигателях ЯМЗ-534... ЕВРО-5

Управление по гарантийному и сервисному обслуживанию

Ярославль, Россия, 13 сентября 2016 г.

---



Применение трубки подвода масла к ТНВД производства ЯЗДА измененной конструкции на двигателях ЯМЗ-534... ЕВРО-5

Довести до сведения:	Технического директора (сервис-менеджера)	Начальника цеха	Менеджера по запасным частям	Мастеров (бригадиров)	Приемщиков	Технических специалистов
Тема/проблема:	Применение трубки подвода масла к ТНВД производства ЯЗДА измененной конструкции на двигателях ЯМЗ-534... ЕВРО-5					
Модель:	ЯМЗ-534... Евро-5 с ТНВД ЯЗДА					

Уважаемые коллеги!

Применение трубки подвода масла к ТНВД производства ЯЗДА 53443.1111614-10 взамен трубки подвода масла 53443.1111614.

До изменения (рис.1)			После изменения (рис. 2)			
Наименование	Обозначение	Кол.	Наименование	Обозначение	Кол.	
Трубка подвода масла к топливному насосу	53443.1111614	1	Трубка подвода масла к топливному насосу	53443.1111614-10	1	Покомпонентно невзаимозаменяемые. Комплектно взаимозаменяемость сохранена
			Рукав подвода масла	5340.3509259 или 236-1111614	1	
Шайба	8.9211	4	Шайба	8.9211	7	
-	-	-	Болт М10х1х40	310239-П29	1	
-	-	-	Скоба	5340.3724530	1	

Применение трубки подвода масла к ТНВД производства ЯЗДА измененной конструкции на двигателях ЯМЗ-534... ЕВРО-5

---

До изменения



Рис. 1

Применение трубки подвода масла к ТНВД производства ЯЗДА измененной конструкции на двигателях ЯМЗ-534... ЕВРО-5

После изменения

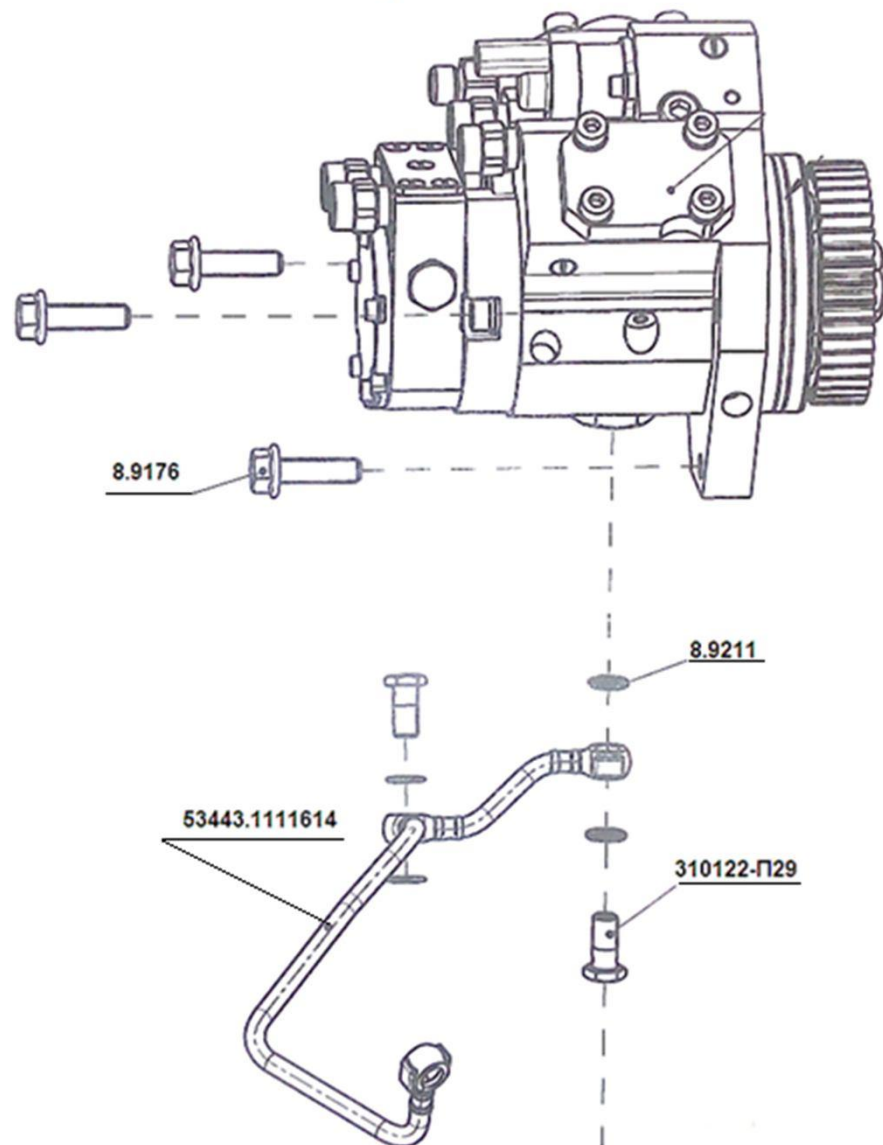
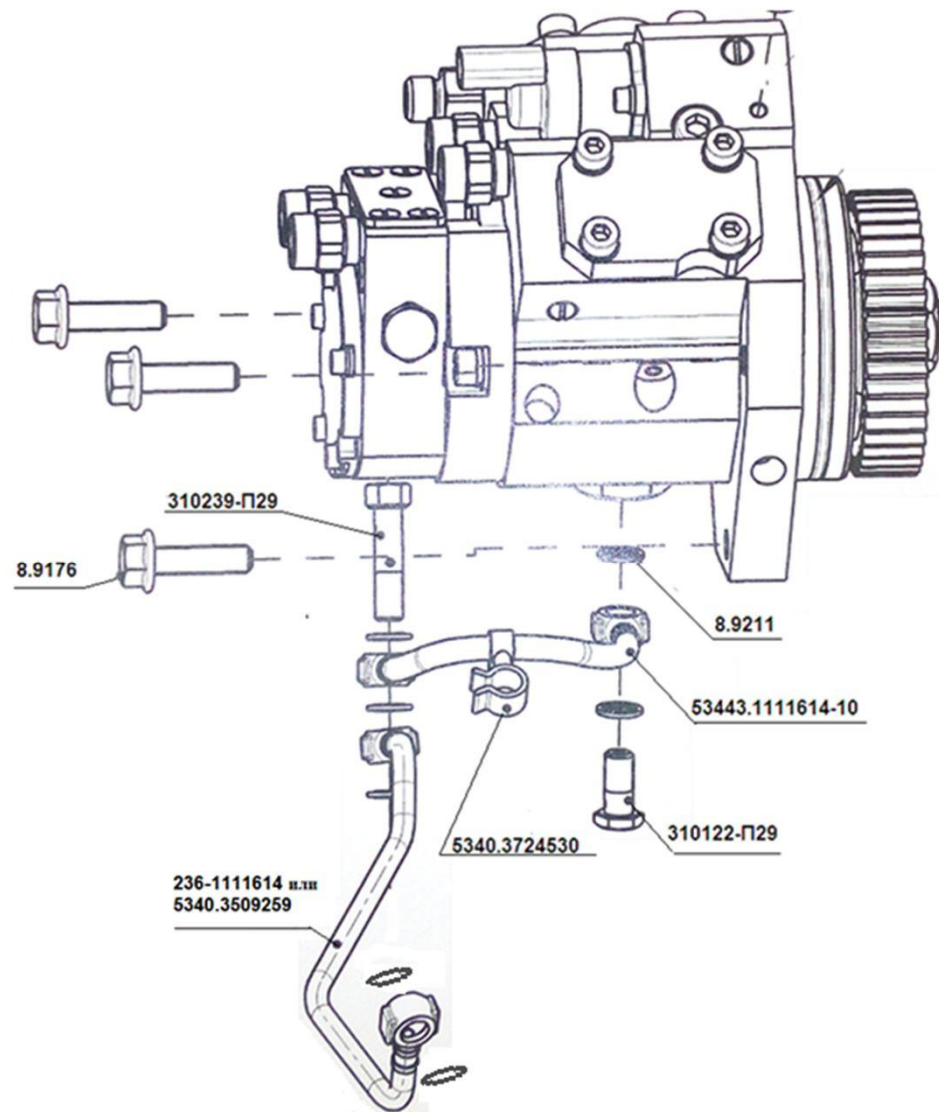

Рис. 2